

MONTÁŽNY NÁVOD – DREVENÉ ROLETY – SET TYP SYSTÉMU VEDENIA NA FRÉZOVANIE NAVÍJANIE S MECHANIKOU C8

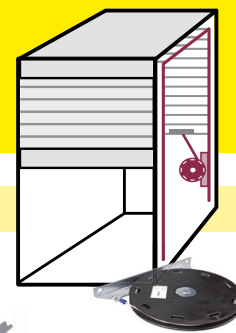

Obsah balenia

1. Roletový pancier vrátane koncovkej lišty s integrovanou úchytkou
2. Krycia lišta
3. Vodiace profily na zafrézovanie
4. Vodiaci oblúk
5. Vyvažovacia mechanika C8
6. Montážny profil C8
7. Príslušenstvo mechaniky C8 (ďalej len prevažovacie tyče; pre rolety široké 700 mm a viac)
8. Skrutky



Postup montáže

1. Vyfrézujte drážky pre vedenie a ponechajte dno skrinky nemonťované. Zadná drážka musí byť cez celú výšku skrinky. Rozmery frézovania – šírka drážky 10 mm, hĺbka drážky 9 mm.
2. Priskrutkujte kryciu lištu (2) na strop skrine, medzi boky skrine.

3. a) Upravte dĺžku vodiacich profilov (3) a vodiacich oblúkov (4) podľa vyfrézovaných drážok.

- b) Vsaďte vodiace profily (3) a vodiace oblúky (4) do vopred vyfrézovanej drážky.

- c) Zadné vodiace profily (4) umiestnite min. 22 mm od chrbátu skrine (priestor potrebný pre mechaniku C8 (5)).

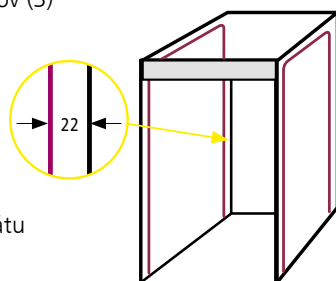

4. Pri väčších rozmeroch skrine je nutné použiť prevažovacie tyče (7) (viď. tabuľka).

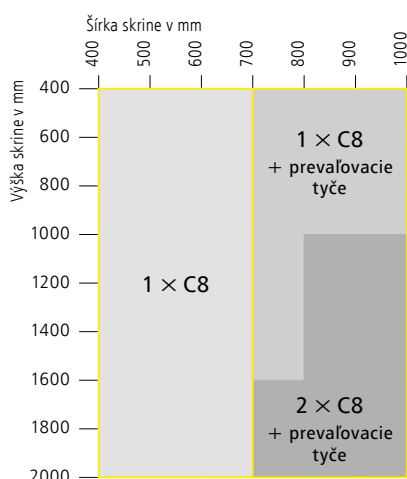

5. a) Prevažovacie tyče (7) upravte podľa šírky skrine (vnútorná šírka korpusu -28 mm) a nasuňte na ne kolieska (z každej strany 200 až 300 mm od kraja). Kolieska upevnite pomocou pridaných elementov.

- b) Konce prevažovacích tyčí (7) nasuňte do úchyto, ktoré priskrutkujete do korpusu skrine pod vodiaci oblúk (4).

Priskrutkujte úchyt podľa nákresu.

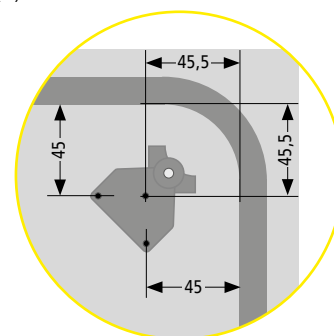

6. a) Na zadný koniec roletového panciera (1) priskrutkujte montážny profil (6). Umiestnenie montážneho profilu (6) od vnútornej strany korpusu je 220 mm ±20 mm (od ľavej strany korpusu pri pohľade od zadnej strany skrinky). Roletový pancier (1) predvrtajte vrtákom o priemere 4 mm a montážny profil (6) pripevnite na zadnú (rubovú) stranu roletového panciera (1) priloženými skrutkami (4x20 mm).

- b) Pokiaľ je nutné použiť dve mechaniky C8 (5), umiestnite montážny profil (6) presne v polovici šírky roletového panciera (1).

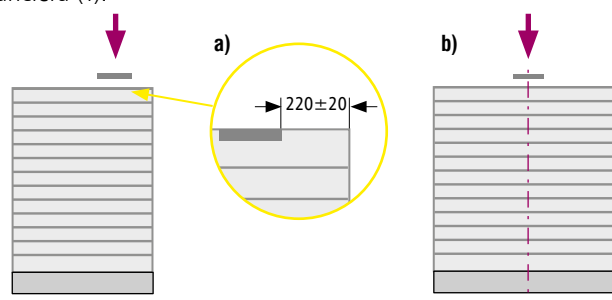

7. Roletový pancier (1) s koncovou lištou vložte do vodiacich profilov (3) a vysuňte ho až ku krycej lište (2).

8. Nastavte roletový pancier (1) tak, aby jeho predná a zadná časť bola v rovnovážnej polohe.

b) Mechaniku C8 (5) priskrutkujte na bok korpusu do vymedzeného priestoru medzi vodiaci profil (3) a chrbát korpusu.

Umiestnenie mechaniky C8 (5) je 50–100 mm pod koniec roletového panciera (1).

c) Lanko mechaniky C8 (5) upevnite na prostrednú skrutku montážneho profilu (6) umiestneného na konci roletového panciera.

d) V prípade použitia dvoch mechaník C8 (5) upevnite na prostrednú skrutku montážneho profilu (6) lanká z oboch vyvažovacích mechaník C8 (5).

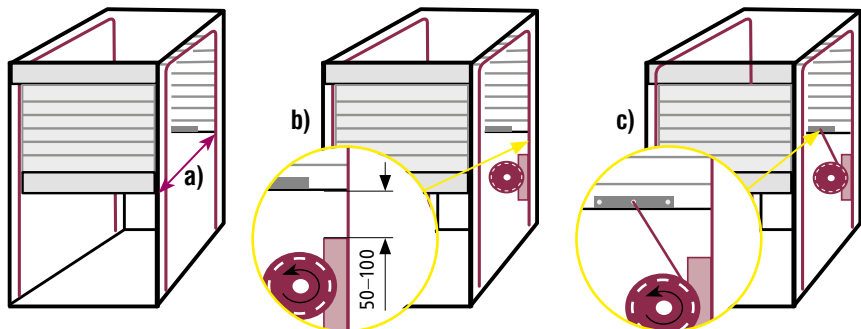

9. Otestujte plynulý chod rolety.

10. Pripevnite dno korpusu.

MONTÁŽNY NÁVOD – DREVENÉ ROLETY – SET TYP SYSTÉMU VEDENIA NA FRÉZOVANIE NAVÍJANIE DOZADU, NAVÍJANIE DO SLIMÁKA

Obsah balenia

1. Roletový pancier vrátane koncovej lišty s integrovanou úchytkou

2. Krycia lišta

3. Vodiace profily na zafrézovanie

4. Podľa zvoleného typu navíjania:

a) vodiaci oblúk (navíjanie dozadu)

b) vodiaci slimák (navíjanie do slimáka)

5. Skrutky

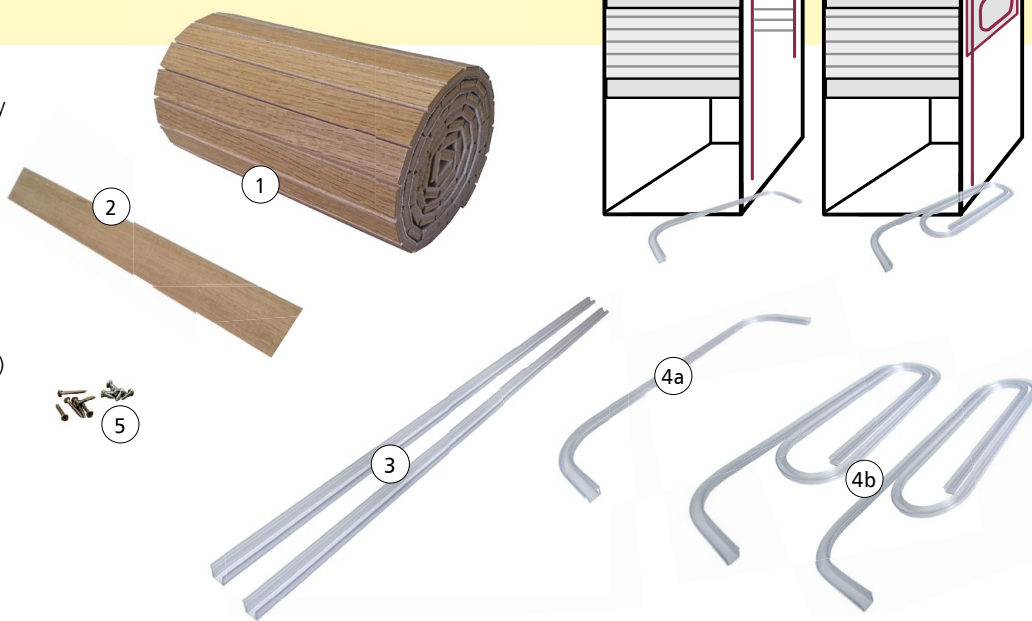

Postup montáže

1. Vyfrézujte do korpusu drážky pre vedenie podľa typu navíjania a ponechajte dno skrinky nenamontované. Rozmery frézovania – šírka drážky 10 mm, hĺbka drážky 9 mm.

2. Priskrutkujte kryciu lištu (2) na strop skrine, medzi boky skrine.

3. Vsaďte vodiace profily (3) a vodiace oblúky (4a), prípadne vodiacich slimákov (4b) do vopred vyfrézovaných drážok.

4. Roletový pancier s koncovou lištou (1) vložte do vodiacich profilov (3) a zasuňte ho v celej dĺžke do korpusu.

5. Otestujte plynulý chod rolety.

6. Pripevnite dno korpusu.